

Обратный клапан с рычагом и противовесом «ГРАНЛОК», тип RD18, АДЛ (Россия)

DN 400–1400 мм, PN 1,0–1,6 МПа, T_{макс.} 120 °С, фланец/фланец

Применение

Для трубопроводов, транспортирующих техническую горячую и холодную воду, нейтральные среды. Клапан предназначен для защиты трубопровода от обратного потока рабочей среды.

Технические характеристики

Условный диаметр, мм	400-1400
Условное давление, МПа	1,0/1,6
Минимальная температура	-10 °С
Максимальная температура	+120 °С
Присоединение	фланцевое

Спецификация

1. Корпус	5. Противовес
2. Диск	6. Подшипник вала
3. Вал	7. Уплотнительное кольцо
4. Рычаг	8. Стопорное кольцо

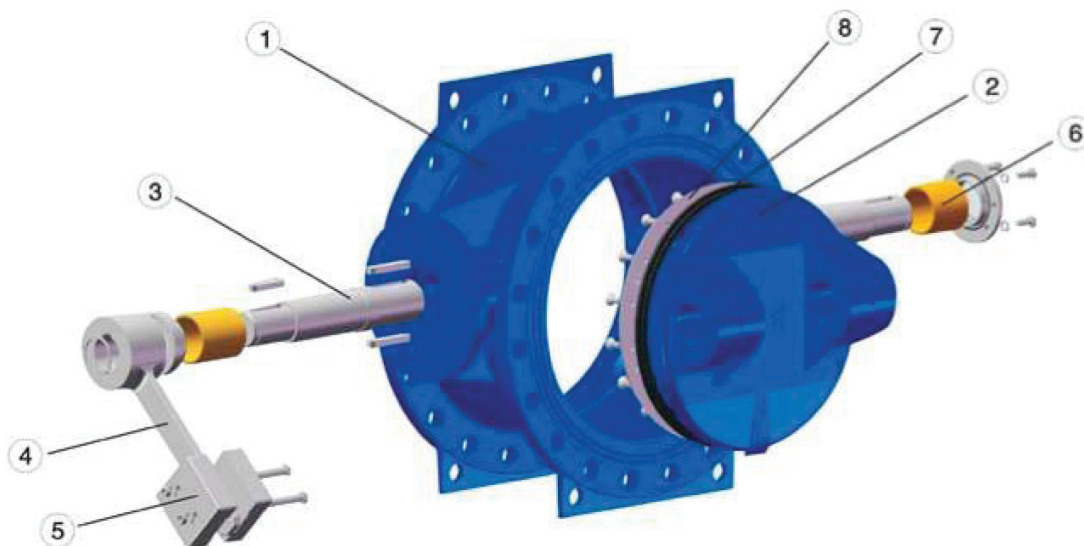
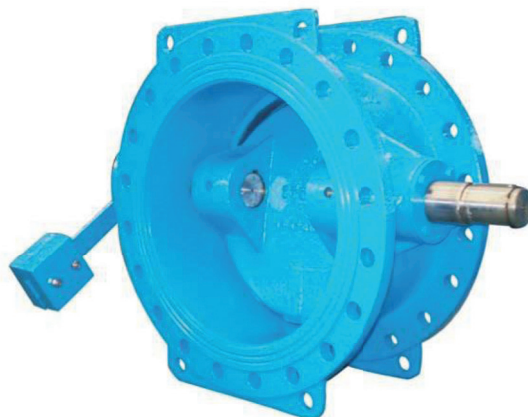

Спецификация

1. Корпус	Высокопрочный чугун GGG40
2. Диск	Высокопрочный чугун GGG40
3. Вал	Нержавеющая сталь AISI 420
4. Рычаг	Высокопрочный чугун GGG40
5. Противовес	Чугун GG25
6. Установочное кольцо	66Mn4
7. Прокладка	Нержавеющая сталь AISI 304
8. Уплотнительное кольцо	NBR/EPDM
9. Подшипник вала	Алюминий-бронза
10. Уплотнительное кольцо	EPDM
11. Стопорное кольцо	Нержавеющая сталь AISI 304
12. Болт	Нержавеющая сталь AISI 304

